

① シングルス (30～39才) < 48 コート> 代表数 2名



② シングルス (40～44才) < 47 コート> 代表数 2名



③ シングルス (45～49才) < 44～46 コート> 代表数 4名

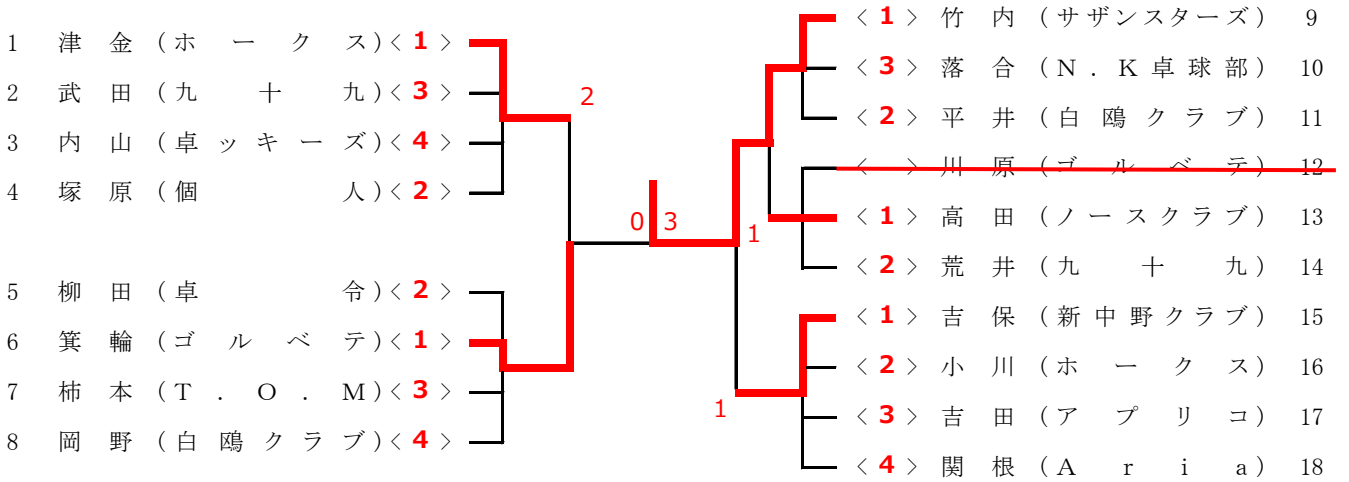

④ シングルス (50～54才) < 40～43 コート> 代表数 4名

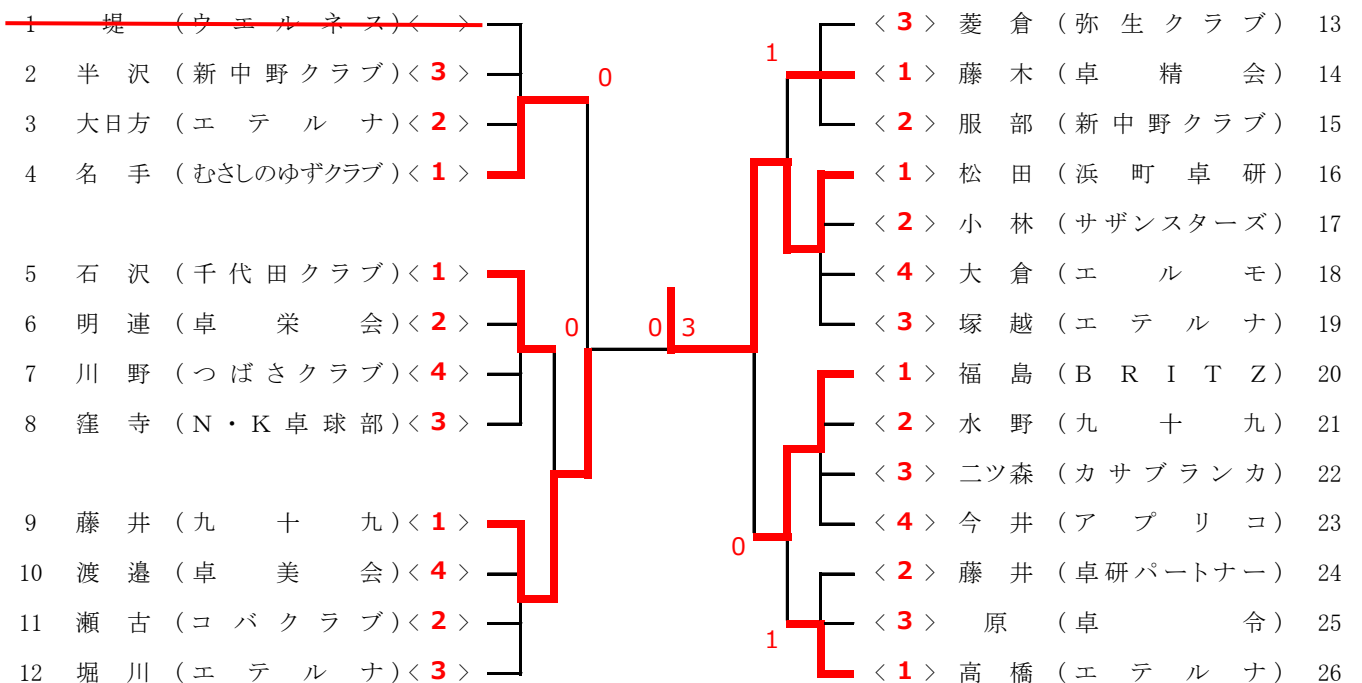

⑤ シングルス (55~59才) < 34~39 コート> 代表数4名

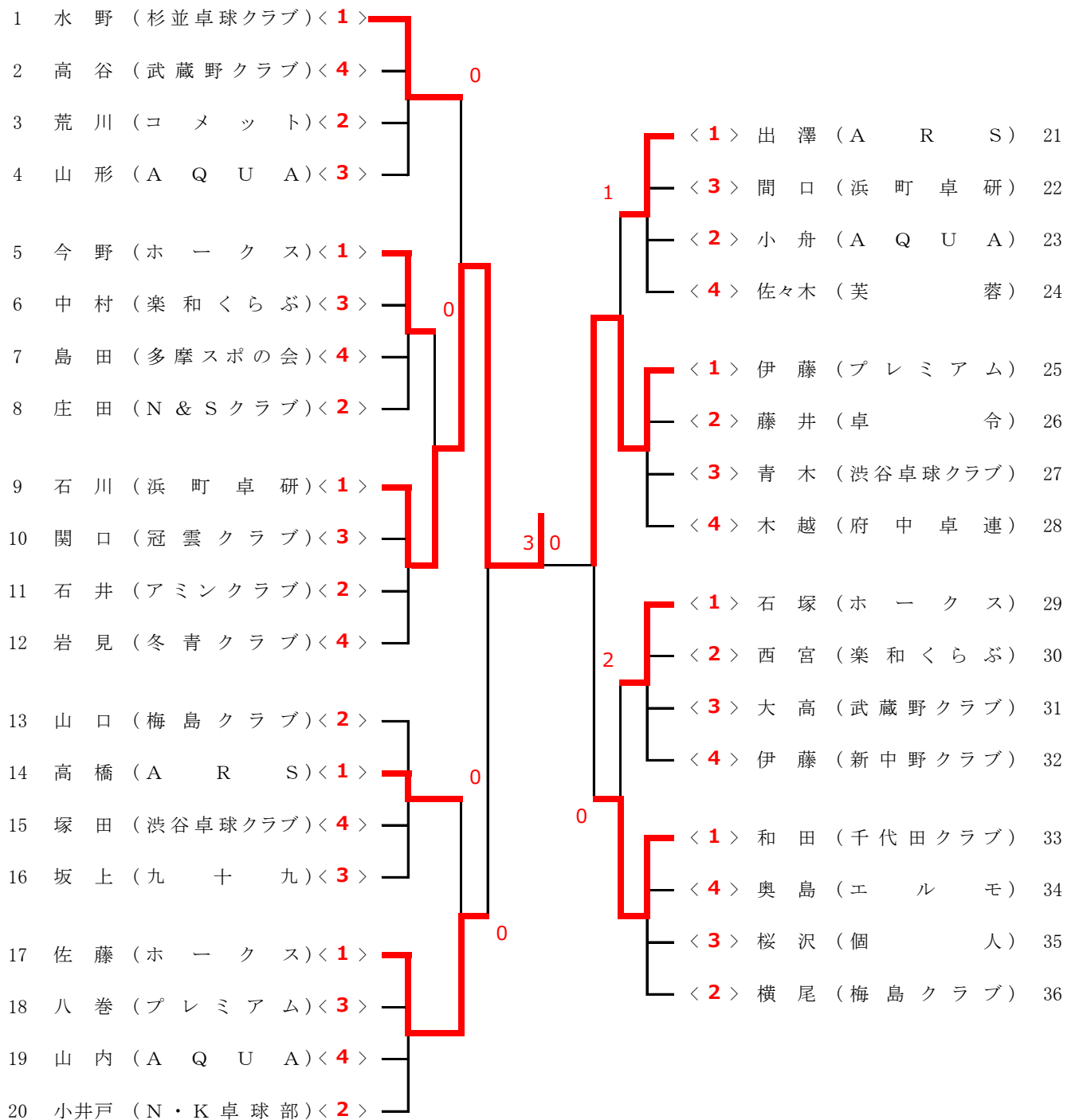

⑥ シングルス (60~64才) <24~33 コート> 代表数4名

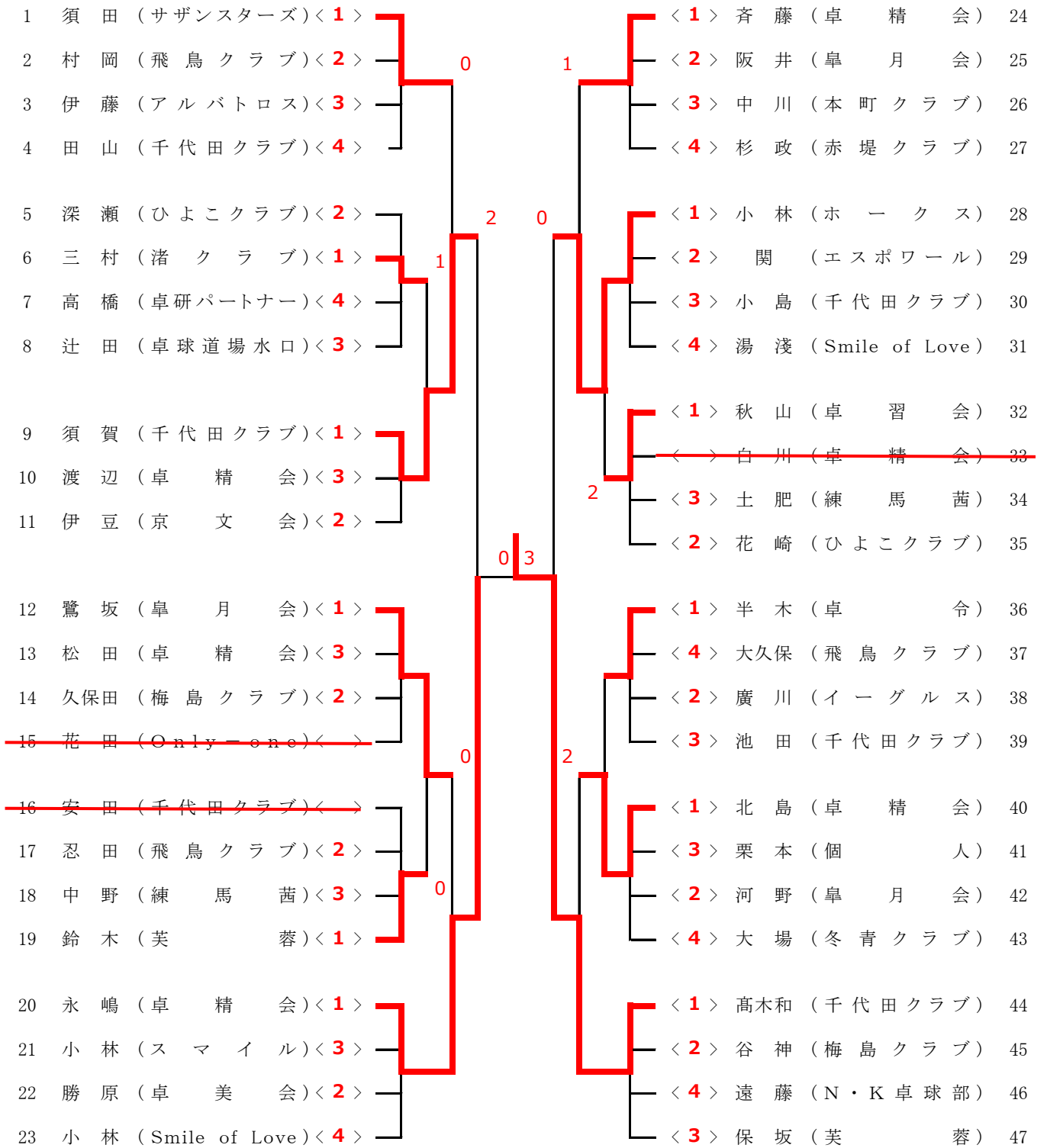

⑦ シングルス (65~69才) < 13~23 コート> 代表数4名

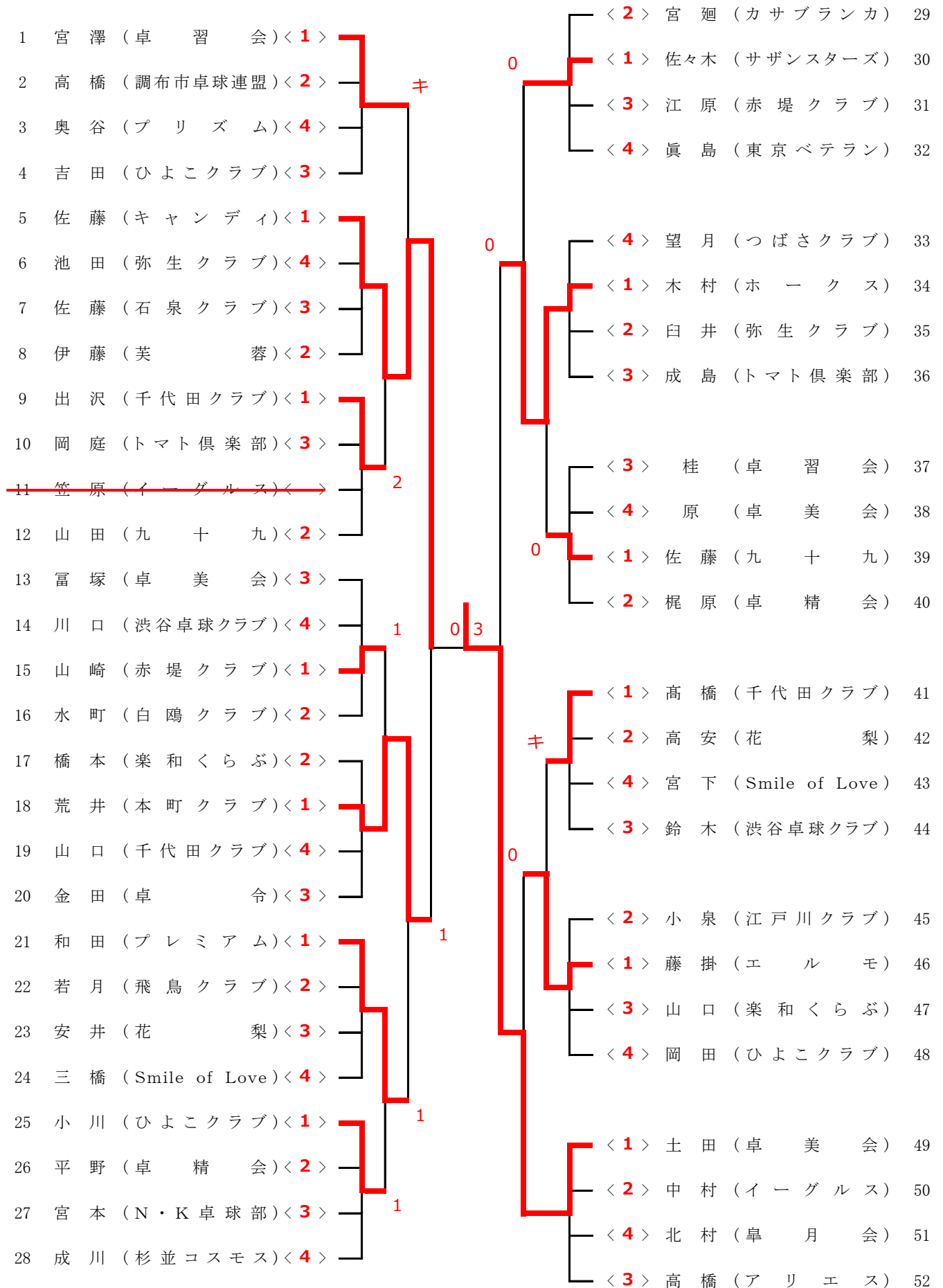

⑧ シングルス (70~74才) < 5~12 コート > 代表数 2名

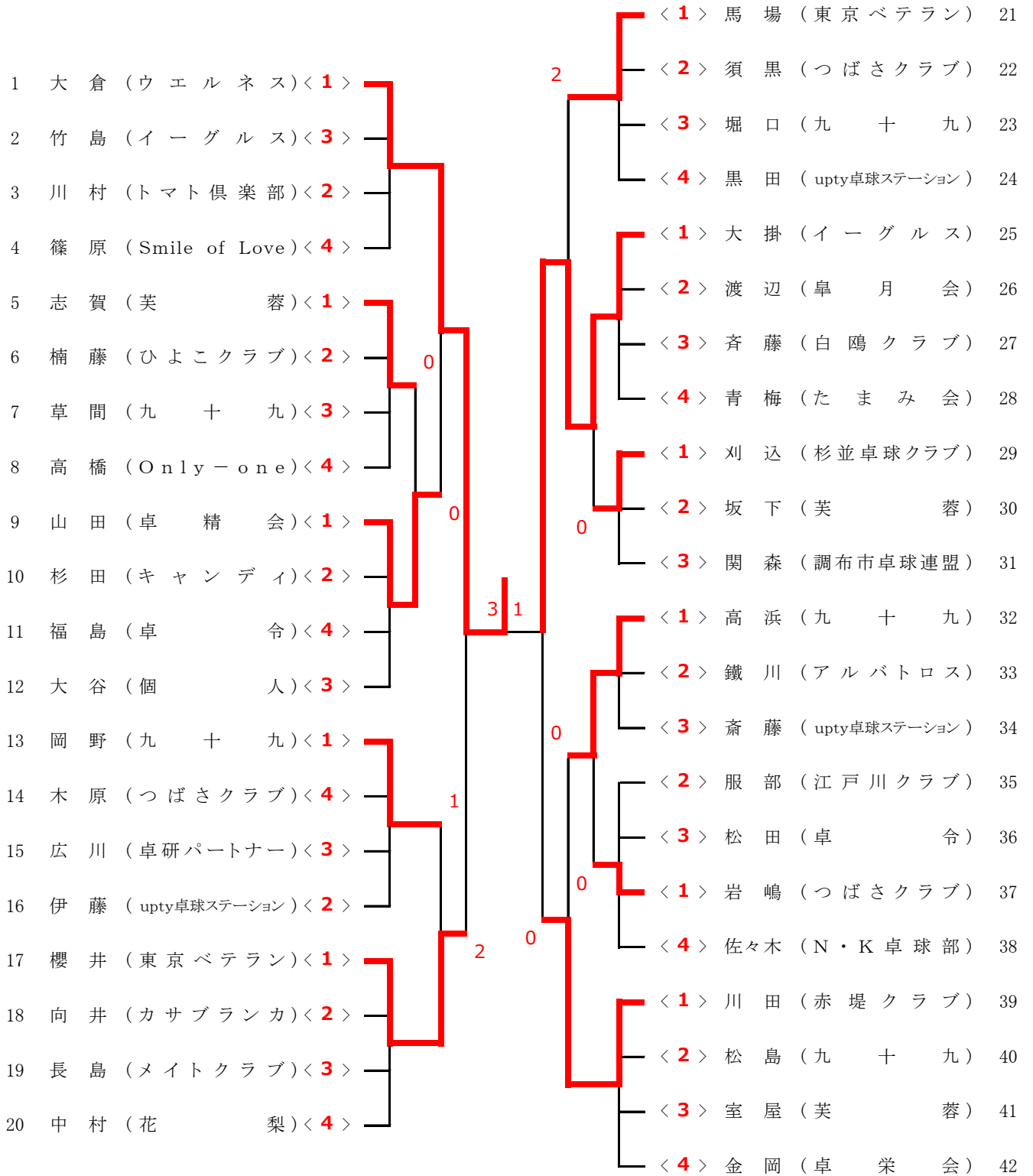

⑨ シングルス (75才以上) < 1~4 コート> 代表数2名

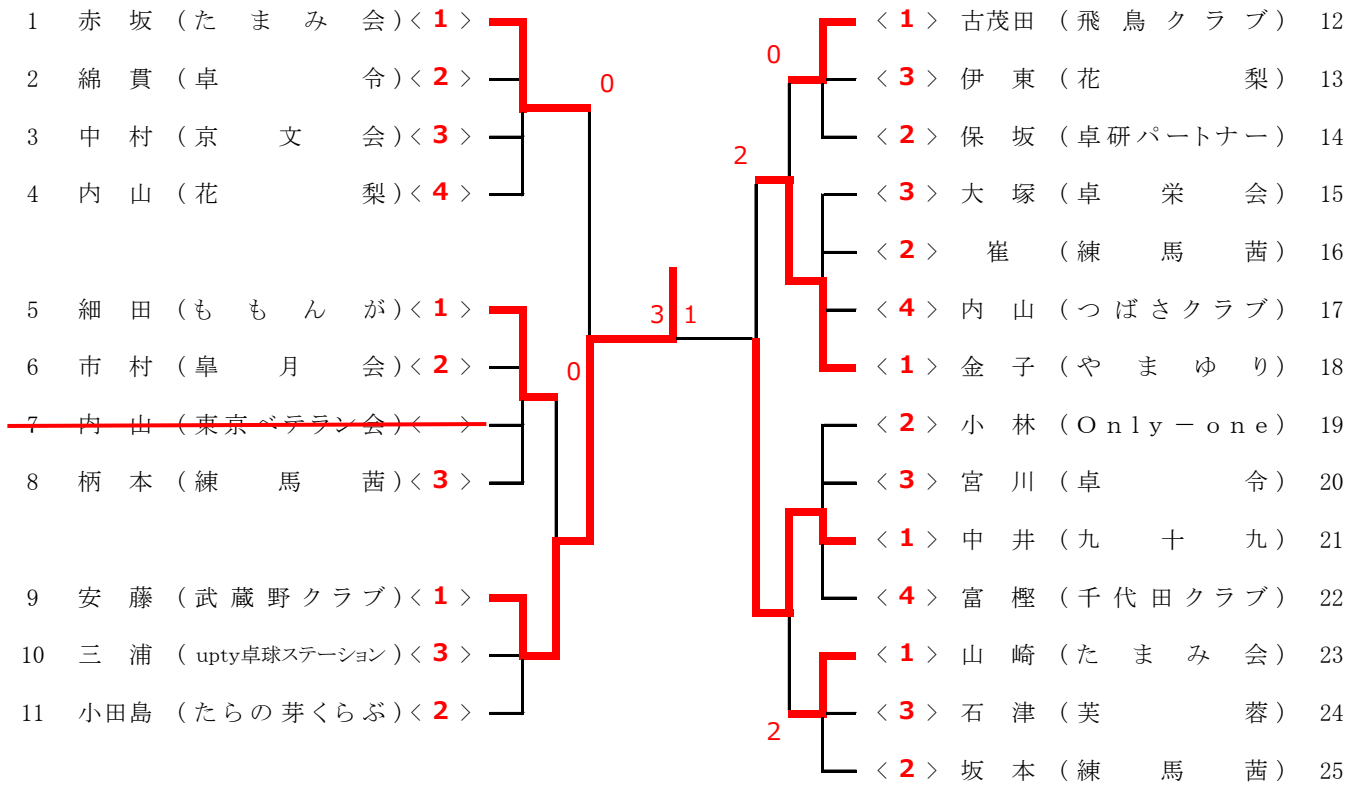

⑩ ダブルス (70才以上) < 24 コート>

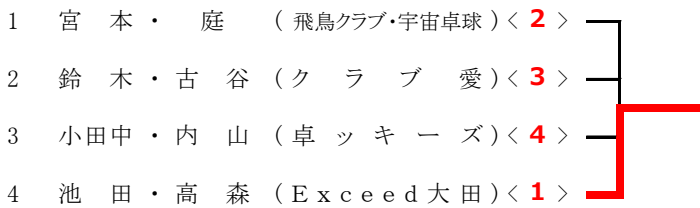

⑪ ダブルス (90才以上) < 25・26 コート>

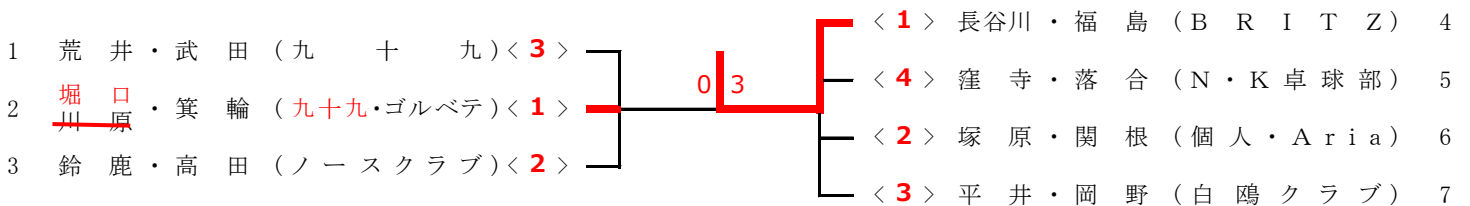

⑫ ダブルス (100才以上) < 22・23 コート>

1	今野・津金 (ホークス) < 1 >		< 1 >	藤井・水野 (九十丸)	4
2	藤井・瀬古 (卓研パートナー・コバクラブ) < 3 >		< 3 >	半沢・吉保 (新中野クラブ)	5
3	大日方・塚越 (エテルナ) < 2 >		< 2 >	高橋・堀川 (エテルナ)	6
			< 4 >	今井・吉田 (アプリコ)	7

⑬ ダブルス (110才以上) < 17~21 コート>

1	山崎・小林 (スマイル) < 1 >		< 1 >	松田・石川 (浜町卓研)	13	
2	半木・原 (卓令) < 2 >		< 3 >	服部・伊藤 (新中野クラブ)	14	
3	青木・塚田 (渋谷卓球クラブ) < 4 >		< 2 >	伊藤・八巻 (プレミアム)	15	
4	小舟・高谷 (AQUA・武蔵野クラブ) < 3 >		< 4 >	遠藤・小井戸 (N・K卓球部)	16	
5	梶原・藤木 (卓精会) < 2 >					
6	木村・小川 (ホークス) < 3 >					
7	安田・石沢 (千代田クラブ) < 1 >			< 1 >	須賀・和田 (千代田クラブ)	17
8	阪井・石井 (皐月会・アミンクラブ) < 4 >			< 4 >	出澤・高橋 (A R S)	18
9	佐々木・小林 (サザンスターズ) < 1 >			< 3 >	勝原・渡邊 (卓美会)	19
10	鈴木・佐々木 (芙蓉) < 4 >			< 2 >	山形・山内 (A Q U A)	20
11	堀池・山本 (SC千代田・コバクラブ) < 2 >					
12	三村・大倉 (渚クラブ・エルモ) < 3 >					

⑭ ダブルス (120才以上) < 10~15 コート>

1	加瀬・須田 (サザンスターズ) < 1 >		< 1 >	大倉・堤 (ウエルネス)	13	
2	向井・二ツ森 (カサブランカ) < 4 >		< 1 >	藤掛・奥島 (エルモ)	14	
3	中村・廣川 (イーグルス) < 3 >		< オ >	田辺・井上 (東京ベテラン)	15	
4	大高・辻田 (武蔵野クラブ卓球道場水口) < 2 >		< 2 >	山口・西宮 (楽和くらぶ)	16	
5	北島・永嶋 (卓精会) < 1 >			< 2 >	刈込・水野 (杉並卓球クラブ)	17
6	橋本・中村 (楽和くらぶ) < 2 >			< 1 >	小林・石塚 (ホークス)	18
7	望月・川野 (つばさクラブ) < 4 >			< 4 >	村岡・大久保 (飛鳥クラブ)	19
8	大場・岩見 (冬青クラブ) < 3 >			< 3 >	久保田・横尾 (梅島クラブ)	20
9	高木和・高橋 (千代田クラブ) < 1 >			< 1 >	宮澤・秋山 (卓習会)	21
10	金田・藤井 (卓令) < 3 >			< 3 >	綿貫・柳田 (卓令)	22
11	荒井・中川 (本町クラブ) < 2 >			< 2 >	鷺坂・河野 (皐月会)	23
12	小林・湯淺 (Smile of Love) < 4 >			< 4 >	池田・小島 (千代田クラブ)	24

⑮ ダブルス (130才以上) < 1~9 コート >

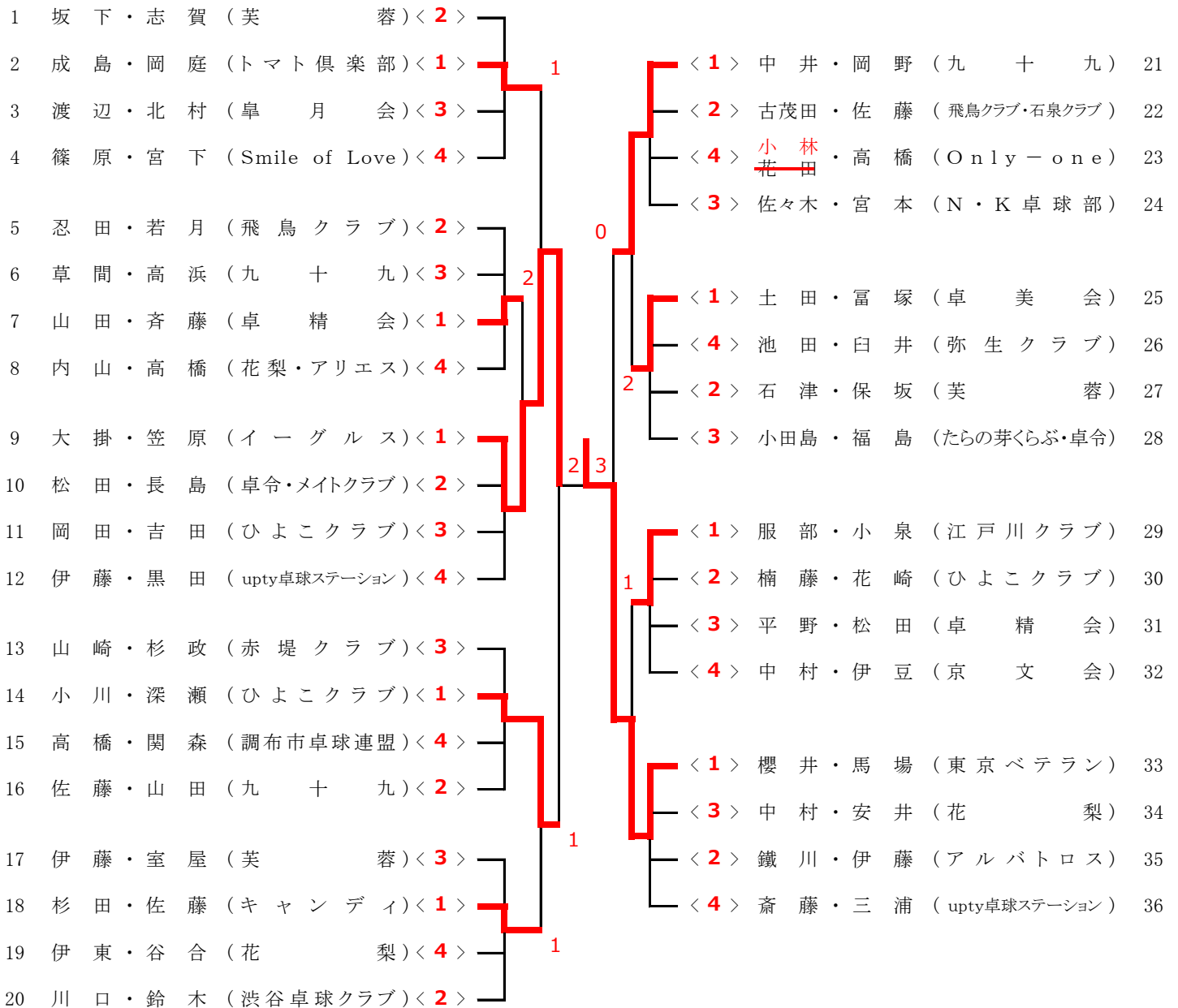

試合順序

- 3名/組 : ① 2-3 ② 1-3 ③ 1-2
- 4名/組 : ① 2-3 ② 1-4 ③ 2-4 ④ 1-3 ⑤ 3-4 ⑥ 1-2
- 5名/組 : ① 2-5 ② 3-4 ③ 1-5 ④ 2-3 ⑤ 1-4 ⑥ 3-5
- ⑦ 1-3 ⑧ 2-4 ⑨ 1-2 ⑩ 4-5

※各ブロック4番目の選手は、移動する可能性があります。